

EQUIPOS DE VIBRACIÓN 150/V Y 300/V

- EQUIPO DE VIBRACIÓN QUE PUEDE TRABAJAR EN CONTÍNUO (1 ÚNICA VUELTA 8-10 MINUTOS) O EN DISCONTINUO (EL TIEMPO QUE SE QUIERA)
- PUEDE TRABAJAR CON BOLAS DE INOXIDABLE
- GARANTÍA DE DESCARGA COMPLETA DE LAS PIEZAS
- EQUIPO RECUBIERTO DE POLIURETANO DE ALTA CALIDAD
- MOTOR LONG LIFE
- MODELOS DISPONIBLES: 150/V (250 LITROS) Y 300/V (500 LITROS)
- DISEÑO Y FABRICACIÓN ALMA
- CON ASPIRACIÓN Y MOLETAS ESPECIALES: VIBRACIÓN EN SECO

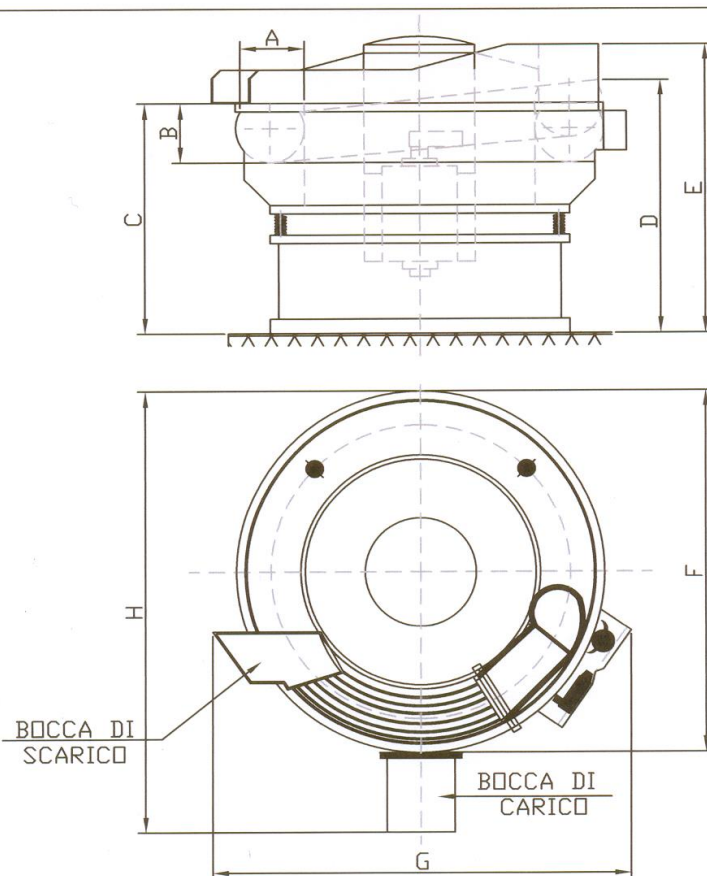

**SOMOS DISTRIBUIDORES
EXCLUSIVOS ALMA EN LA
PENÍNSULA.
CONSÚLTENOS SIN
COMPROMISO. DESDE 1970 A SU
SERVICIO**



MODELLO		AS/150	AS/300
Capacita' totale	lt	150	300
Capacita' utile	lt	125	250
Potenze installata	KW	3.7	5.5
Carico ceramici	Kg	130	250
Peso a vuoto	Kg	1000~	1500~
Dimensioni	A	mm	240
	B	mm	235
	C	mm	900~
	D	mm	1020
	E	mm	1200
	F	mm	1580
	G	mm	1900
	H	mm	1800~
Sviluppo vasca	mm	4000	4800

VIBRATORE A SPIRALE: TIPO AS 150 e AS 300



ALMA s.n.c. di Vittorio Mauri e C.
 macchine e prodotti per il
 trattamento superficiale dei metalli
 20034 GIUSSANO Frazione Birone (MI)
 Via Virgilio 9-Tel. 0362860171-Fax 0362861280

Dis.
PALERMO

Dis. N°

T 0276

Data
11-05-06

CLIENTE

Peso (Kg)